

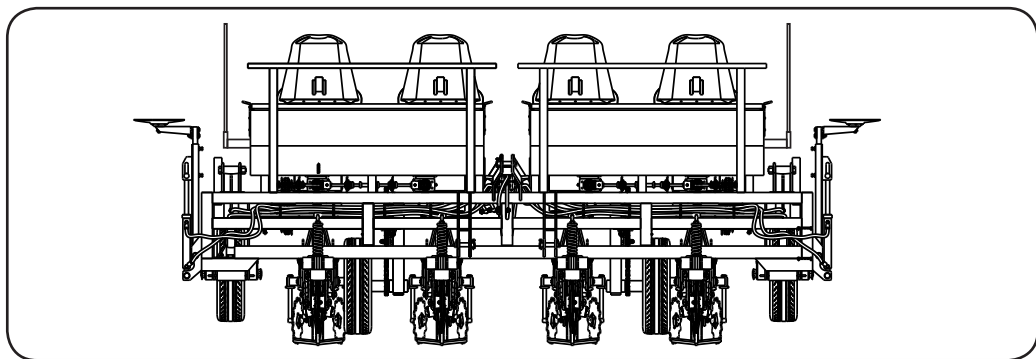

MANUAL DE INSTRUÇÕES

Leia atentamente as instruções antes do uso

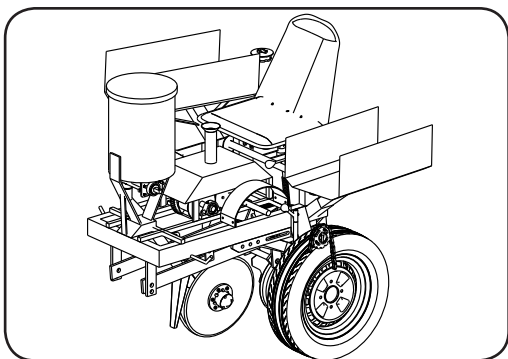
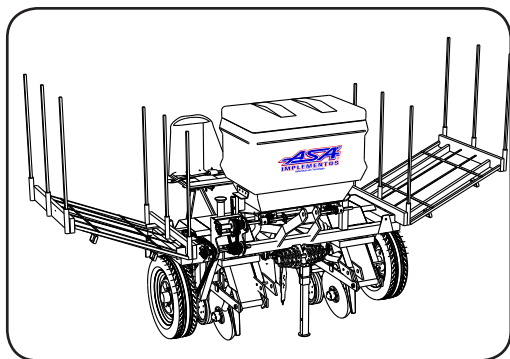

PLANTADEIRAS DE MANDIOCA ASA IMPLEMENTOS

1, 2, 3 e 4 Linhas

INSTRUÇÕES DE USO

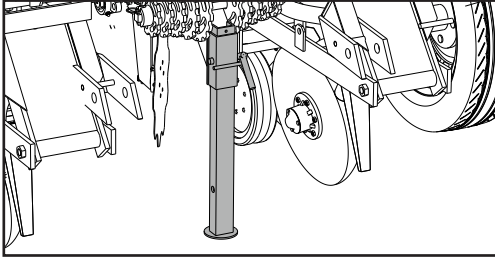

SUPORTE ESTACIONADO

Recolher quando estiver acoplado no trator. Usar somente quando a máquina estiver estacionada (parada e sem uso).

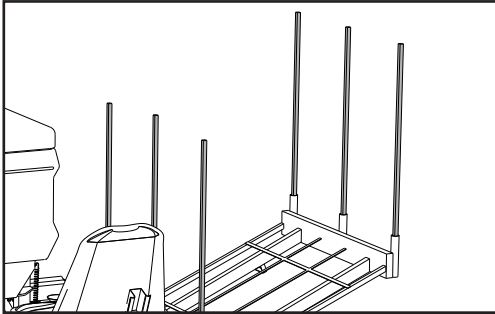

HASTE FUEIRO

As hastes “fueiros” servem para manter as ramas da mandioca mais organizadas e também servem pra caber mais ramas dentro do suporte de ramos. Ele pode ser retirado e guardado na lateral do próprio suporte quando não estiver mais em operação

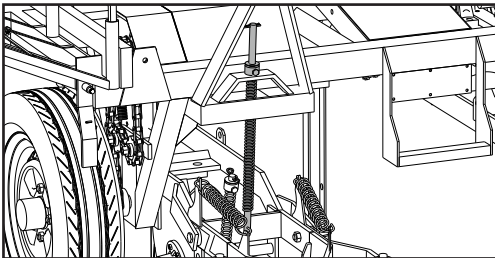

MOLA DE PRESSÃO

Em caso de a máquina plantar com o sulco muito fundo, retire uma das molas de pressão para reduzir a pressão sobre o plantio.

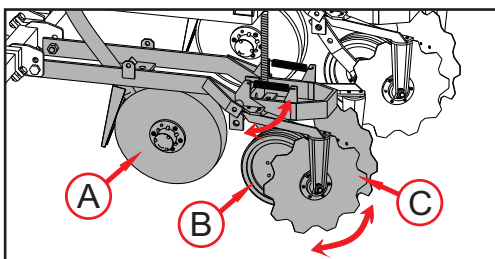

LINHA DA PLANTADEIRA

(A) Disco sulcador, faz o sulco na terra. (B) Pneu compactador, que compacta a maniva embaixo da terra. (C) Disco cobridor, cobre a maniva.

CUIDADOS COM O USO

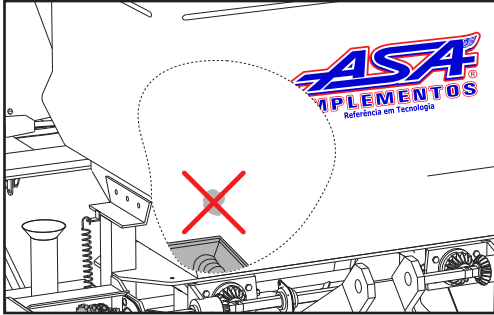

LIMPEZA E CUIDADOS

Todo trabalho da máquina depende dos cuidados de cada um ser responsável por manter a caixa limpa: Recomendamos após o uso da máquina, lavar a caixa distribuidora de adubo esperar secar e passar óleo de mamona ou óleo diesel com um pincel.

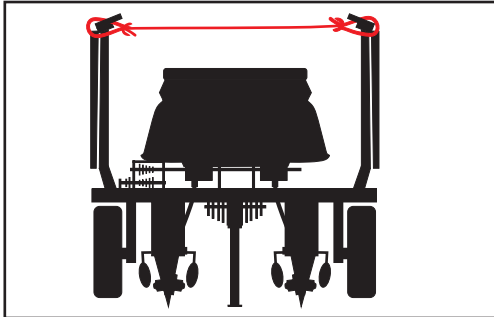

MODO DE TRANSPORTE

Para garantir a segurança ao transportar manter os suportes de rama travado como no desenho. Com o auxílio de uma corda ou fita amarre os suportes de ramas um no outro para evitar que elas abram evitando acidente.

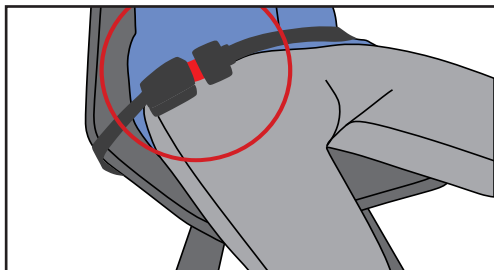

USAR CINTO DE SEGURANÇA

Use cinto de segurança

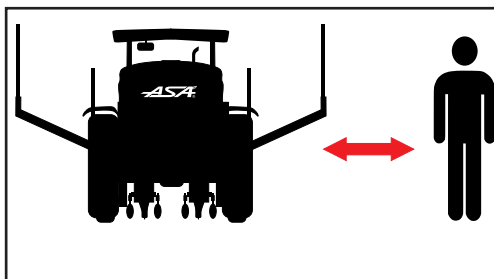

DISTÂNCIA DE SEGURANÇA

Manter sempre ⁰⁶ distância da máquina quando em operação mínimo de ⁰⁶ metros

MODELOS ESPECIAIS

Verifique antes se seu equipamento tem essas funções

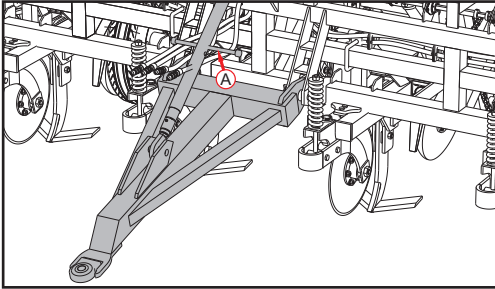

REBOQUE DO ARRASTO

Engate o reboque do arrasto nos pinos terceiro ponto e engate no trator, usando a manivela (A) para fazer a regulagem. Faça a regulagem conforme o seu uso.

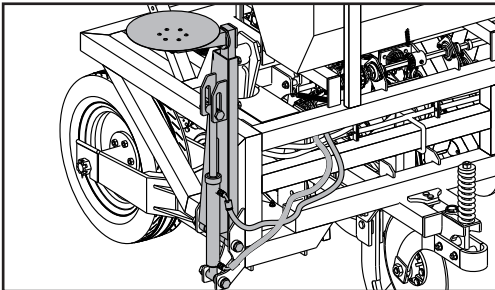

MARCADORES DE LINHA

O marcador de linha (hidráulico) é comandado pelo comando hidráulico do trator.

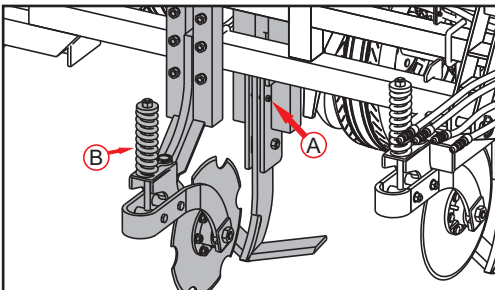

PLANTIO DIRETO (KIT)

Parafuso (A) (usado para quebrar) por segurança em caso de “pegar” em algum toco, pedra e etc...

Sistema (mola) de pressão do plantio direto (B).

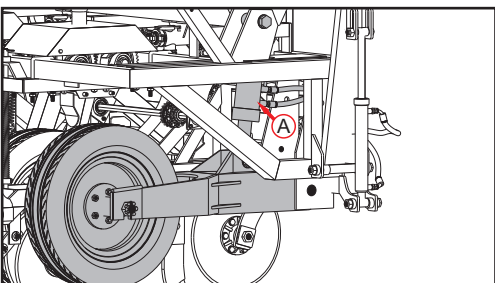

SISTEMA DE PLANTIO HIDRÁULICO

O pistão (hidráulico) (A) é comandado pelo comando hidráulico do trator.

Através das mangueiras hidráulicas.

MANUTENÇÃO DO IMPLEMENTO

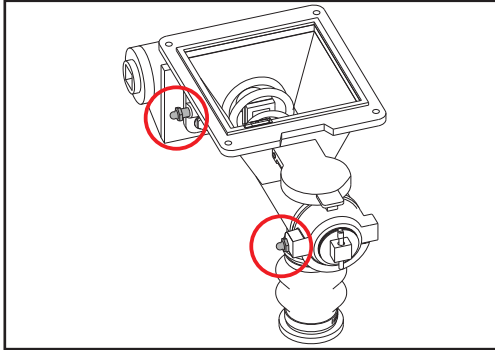

DISTRIBUIDOR DE FERTILIZANTE

Lubrificar os distribuidores a cada 4 horas de trabalho. Isso reduzirá o desgaste dos materiais em atrito.

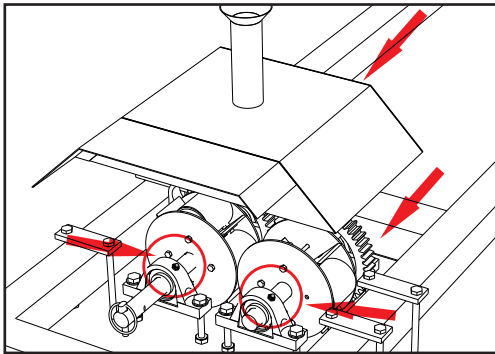

MANCAIS DO CONJUNTO DE CORTE

Lubrificar os mancais do conjunto de corte a cada 300 hectares. Regularmente mantenha os mancais engraxados, aumentando a durabilidade do conjunto de corte.

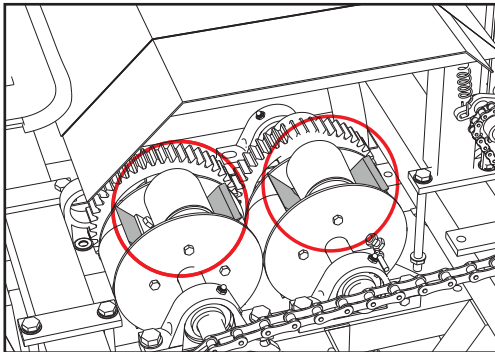

FACAS DE CORTE

Verificar sempre as facas de corte, elas devem ser trocadas quando estiverem gastas, mantendo assim um bom perfil de corte da maniva.

TABELA DE FERTILIZANTE

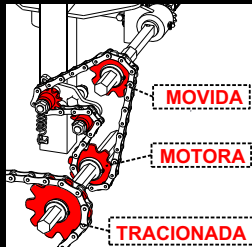
		TABELA DE FERTILIZANTE Possível variação conforme o tipo de adubo Tabela por Hectare: <i>Testada com Fertilizante Super simples</i>				
	ENGRENAGEM TRACIONADA 10 DENTES					
	MOVIDA	12	10	9	8	7
	MOTORA	7	8	9	10	12
	ROSCA 1	158 Kg	184 Kg	230,5 Kg	266,5 Kg	372 Kg
	ROSCA 2	316 Kg	368 Kg	461 Kg	533 Kg	744 Kg
FÓRMULA USADA PARA DOSAGEM DO FERTILIZANTE POR HECTARE		PERCORRER COM AS DUAS LINHAS JOGANDO O FERTILIZANTE E COLETAR AMBAS PERCORRER POR 30m LINEAR: $(\text{resultado da coleta}) \times 33,33 \times 11,11 = ? \text{ Kg por Hectare}$ <small>(30m coletados) 1.000/30 linhas c/ 90cm</small>				

TROCA DE ROSCA

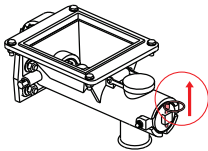

1 Remova o pino

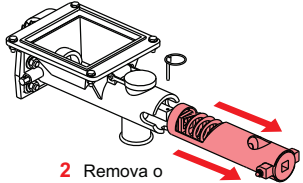

2 Remova o revestimento por inteiro



3 Desmonte todo o revestimento, troque a rosca e monte de volta revertendo o processo



ASA IMPLEMENTOS LTDA
Telefone: +55 44 34371232 Fixo
Avenida Jaime Canet Junior - N 132
Amaporã PR - CEP 87850.000

Vendas: +55 44 99155-1232 - whatsapp
Peças: +55 44 99109-1232 - whatsapp
Suporte: +55 44 99735-1232 - Whatsapp



/asaimplementos



/asaimplementos



@asaimplementos



@asaimplementos