



Manual de Instruções

Plantadeira



Leia atentamente o manual de instruções!

Obrigado!

Você acaba de adquirir um produto de alta qualidade e de bom custo benefício, de uma empresa que está a mais de 15 anos no mercado e está evoluindo conforme a necessidade de seus clientes.

Descrição

Plantadeira

Desenvolvida para plantio mecanizado de mandioca.

Especificações do equipamento:

- * Silo em adubo inox 304 anti-corrosivo;
- * Capacidade de rama _____M³;
- * Capacidade de adubo _____Kg;
- * Tamanho da maniva 14 cm a 15 cm, opcional 18 cm.

Cliente:_____.

Cidade:_____ UF:_____.

Data de fabricação:_____/_____/_____.

Modelo:_____.

Número de série:_____.

Componentes

Linhas: 2 4 1

Conjunto de facas: 4 3

Pneu:

175 x 70 x 13

185 x 60 x 14

195 x 60 x 15

Aro: 13" 14" 15"

Hidráulica: Sim Não

Marcador de linha: Sim Não

Arrasto: Sim Não

Rosca sem fim

Passo: 1 2 3

Lado: Esquerda Direita

Mola de pressão do carrinho: Única Dupla

Instruções de uso

ANTES DO USO:

- * Máquina *pré-regulada* de fábrica;
- * Engraxar corretamente todos os bicos de engraxadeira;
- * Certificar que as correntes estejam devidamente encaixadas nas engrenagens;
- * Ajustar corretamente o pino terceiro ponto.

CUIDADOS NO MANUSEIO:

- * Não toque nas partes móveis da máquina;
- * Não abasteça com o adubo quando em funcionamento;
- * Não abasteça com rama quando em funcionamento;
- * Não suba ou desça da máquina quando em movimento;
- * Não coloque a mão dentro da caixa de adubo com a máquina em funcionamento.
- O não cumprimento dessas recomendações podem causar sérios danos.

CUIDADOS COM EQUIPAMENTO:

- * Manter a mesa (caixa) de adubo sempre limpa após o uso;
- * Manter os pneus sempre calibrados;
- * Engraxar os mancais das facas *Fig. 08* cada 60 dias ;
- * Engraxar a mesa (caixa) de adubo figura *Fig. 09* a cada 4 horas de trabalho.

AJUSTES E RECOMENDAÇÕES:

- * Sistema de regulagem de profundidade *Fig. 10*;
- * Sistema de regulagem angular dos discos cobridores *Fig. 11* ;
- * Sistema engrenagens de adubação motora e movida *Fig. 12*;
- * Engrenagem motora *Fig. 13*, para alterar a distância entre ramas consulte a tabela da página 05;
- * Não engraxar nem lubrificar as correntes.
- * Para transportar a máquina esvazie as gaiolas, levante-as e as prenda uma a outra amarrando com uma corda ou fita.

MANUTENÇÃO E PEÇAS:

- * Trocas mais frequentes:
 - Lonas;
 - Facas.
- * Opcional rosca sem fim passo 2”.
- * Trocar as facas dos roletes *Fig.14* (1) Retire o parafuso 1/4”, (2) Retire a lona, (3) Retire os parafusos da faca, (4) Retire a faca (pra reposição inverta o processo).
- * Troca de engrenagem *Fig.15* (1) Retire o pino quebra-dedo (2) Use uma chave de boca 19mm para aliviar o aperto puxando para cima (3) Troque a engrenagem, em seguida coloque de novo o pino quebra-dedo.

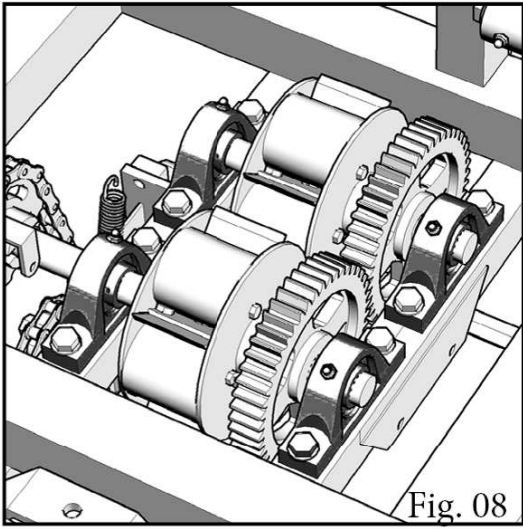

Fig. 08

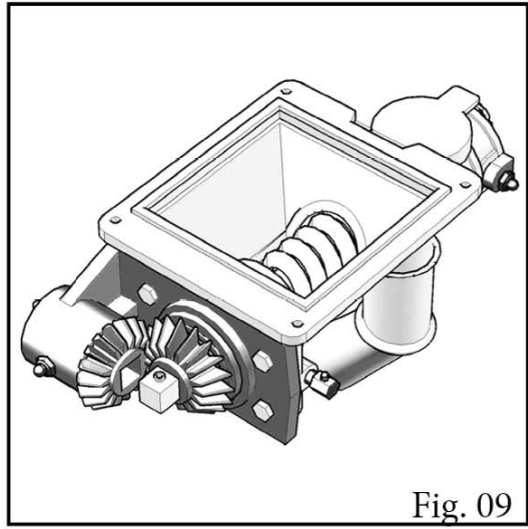

Fig. 09

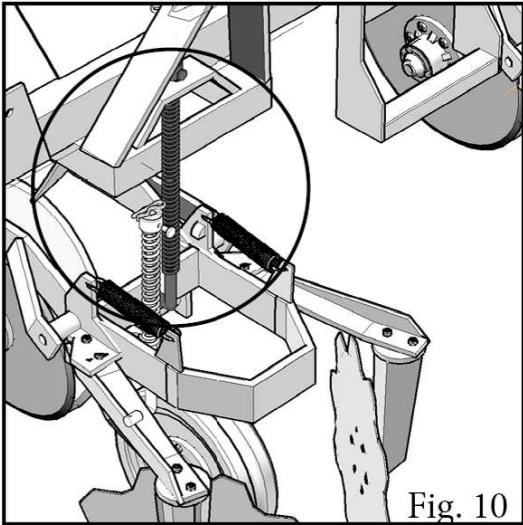
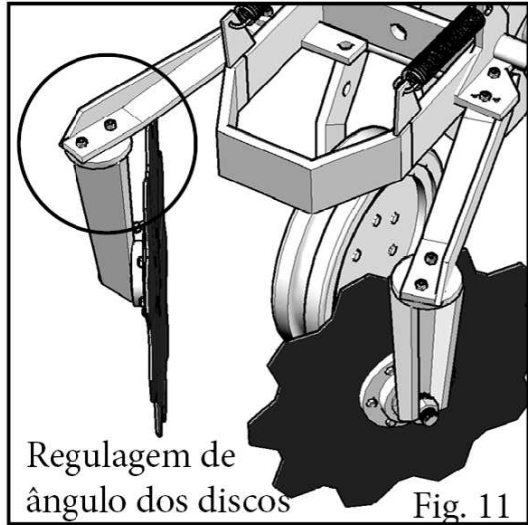
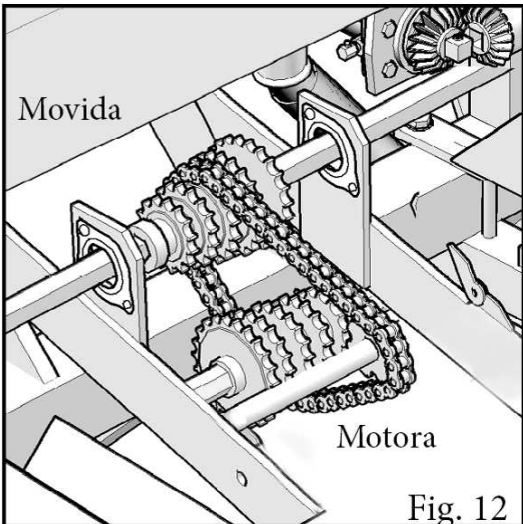

Fig. 10



Regulagem de
ângulo dos discos

Fig. 11



Movida

Motora

Fig. 12

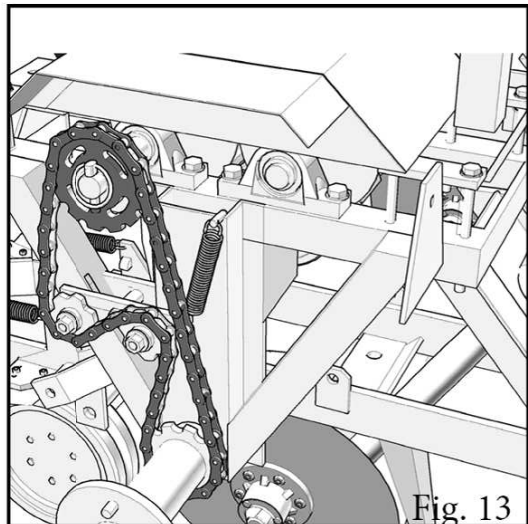

Fig. 13

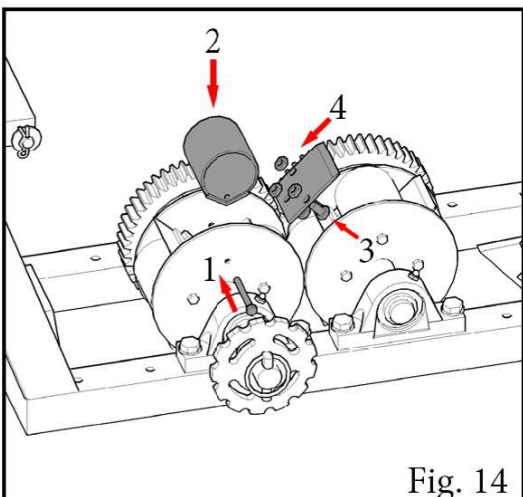

Fig. 14

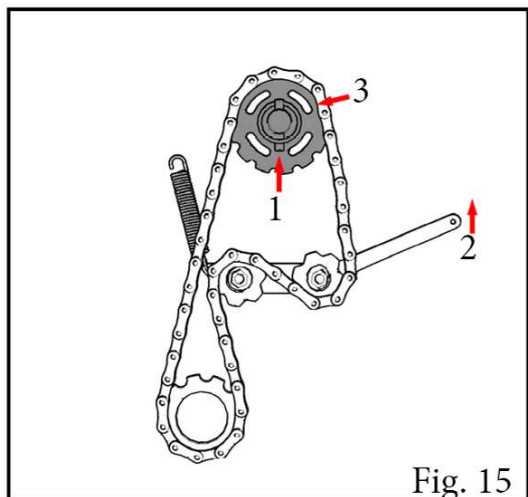

Fig. 15

Tabela de Adubos

18x10 cm = 130,00 = 1,30 cada

TABELA DE ADUBOS						ESPAÇAMENTO DE MANIVAS		
		5	4	3	2	1	ENGRANAGEM	ESPAÇO cm
MOVIDA	ROSCA 1"	260 KILOS	305 KILOS	365 KILOS	418 KILOS	566 KILOS	10	30 a 35
MOVIDA	ROSCA 2"	566 KILOS	700 KILOS	846 KILOS	1.047 KILOS	1.358 KILOS	11	40 a 45
MOTORA	MOTORA	1	2	3	4	5	12	45 a 50
MOTORA	MOTORA	1	2	3	4	5	13	50 a 55
MOTORA	MOTORA	1	2	3	4	5	14	55 a 60
MOTORA	MOTORA	1	2	3	4	5	16	70 a 80

Possível variação conforme tipo de adubo



IMPLEMENTOS

Referência em Tecnologia (44) 3437-1232

Segurança e proteção

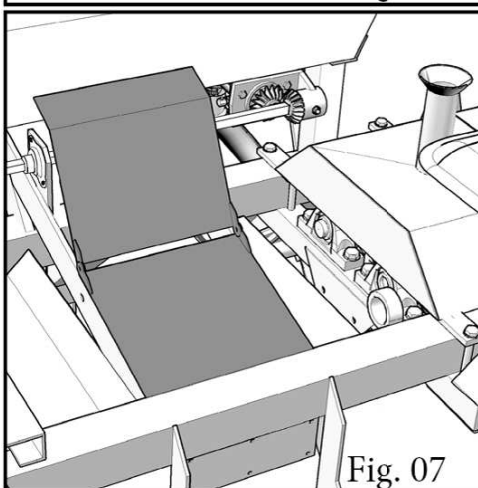
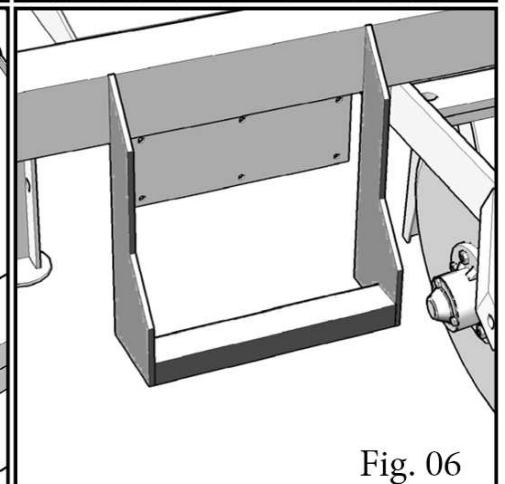
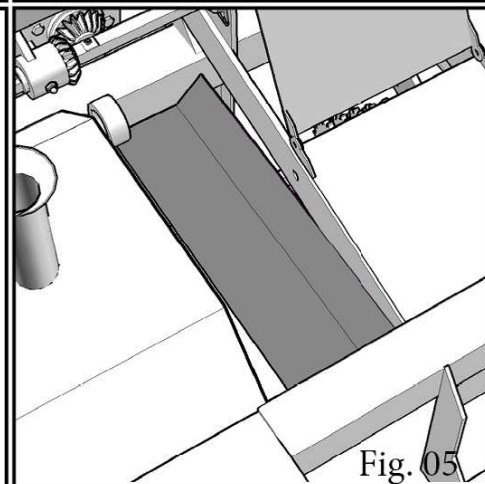
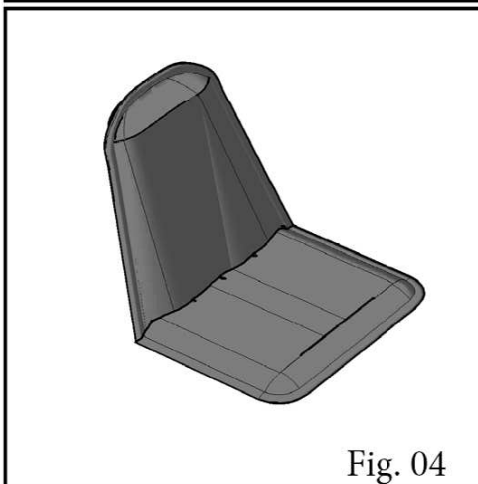
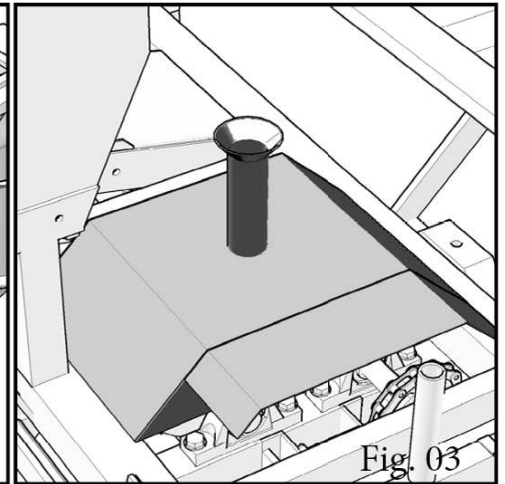
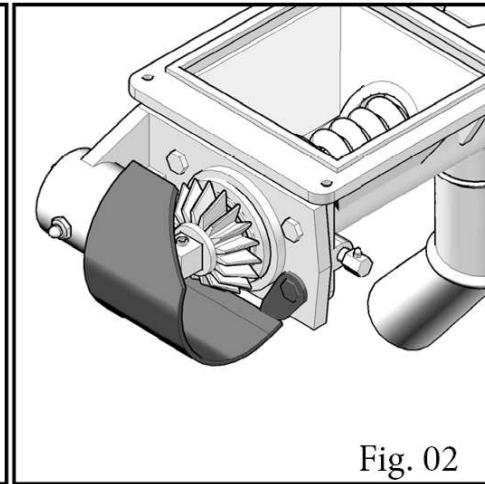
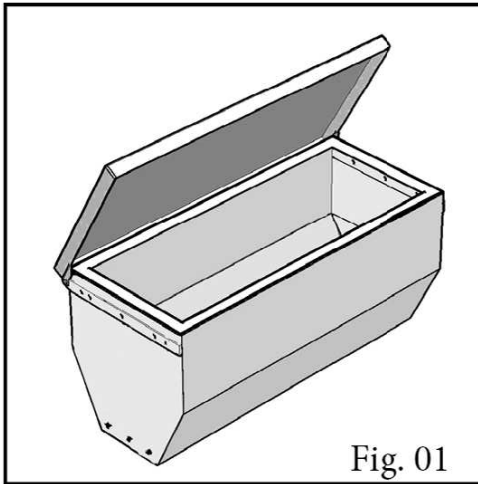

- * Tampa de proteção do adubo *Fig. 01* serve para proteger o adubo da umidade, mantenha essa caixa sempre limpa após o uso;
- * Proteção de engrenagem da mesa (*caixa*) de adubo *Fig. 02*;
- * Caixa de proteção dos rotores de corte e engrenagens de tração *Fig. 03*;
- * Banco de acento para usuario *Fig. 04*;
- * Apoio para os pés *Fig. 05*;
- * Degrau para subida e descida da máquina *Fig. 06*;
- * Tampa de proteção das engrenagens da adubadeira *Fig. 07*.



Av. Jayme Canet Junior, N° 132 - Amaporã - PR
Fone/Fixo: (44) 3437-1232 - 3437-1079 - Cel: (44)9109-1232 (vivo)
asaimplementos@uol.com.br - www.asaimplementos.com.br